



## FICHA TÉCNICA DE PRODUCTO

NUM. PARTE:	DESCRIPCION:	FABRICADO POR:	
520	Alarma de reversa 97db, 12-24V	ECCO	

### ESPECIFICACIONES:

La línea más compacta y popular de alarmas de reversa de ECCO.

El tamaño compacto y el soporte de montaje universal maximizan las opciones de ubicación, conexión a tierra, sellado en epoxi para protección contra polvo, humedad y vibración, rango de temperatura: (-40 ° C a + 85 ° C), conector: 8/32 std  
Cuerpo de nylon reforzado con fibra de vidrio  
Perno de montaje recomendado: 1/4 "Grado 5  
Torque recomendado: 76 pulg.lbs.

- 12-24V
- 97 db
- 0.2 A
- Tipo SRC (circuitería auto resonante)
- Cumple con: SAE Type C, CE, R10, UL, AMECA, IP65



### DIBUJO O FOTOGRAFÍA DEL PRODUCTO

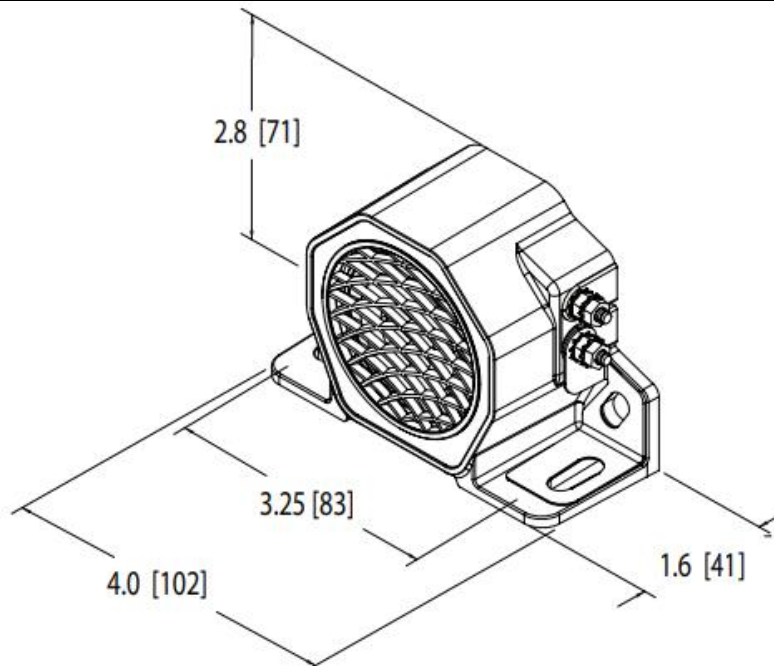



**ENTORNO  
INDUSTRIAL** ®

**ENTORNO INDUSTRIAL, S.A. DE C.V.**

Poniente 116 No.718, Bodega 2, Industrial Vallejo, Azcapotzalco, Cd. De México 02300  
Tel (55) 5356-7206 al 09, [www.eti.mx](http://www.eti.mx), [informacion@eti.mx](mailto:informacion@eti.mx), [mercadotecnia@eti.mx](mailto:mercadotecnia@eti.mx)