



# ENTORNO INDUSTRIAL®

## FICHA TÉCNICA DE PRODUCTO

NUM. PARTE:	DESCRIPCION:	FABRICADO POR:	
3544050EV	Mecanismo poste.	POMMIER	
ESPECIFICACIONES:  Mecanismo para poste corredizo  Peso: 4.8Kg.			

### DIBUJO O FOTOGRAFÍA DEL PRODUCTO

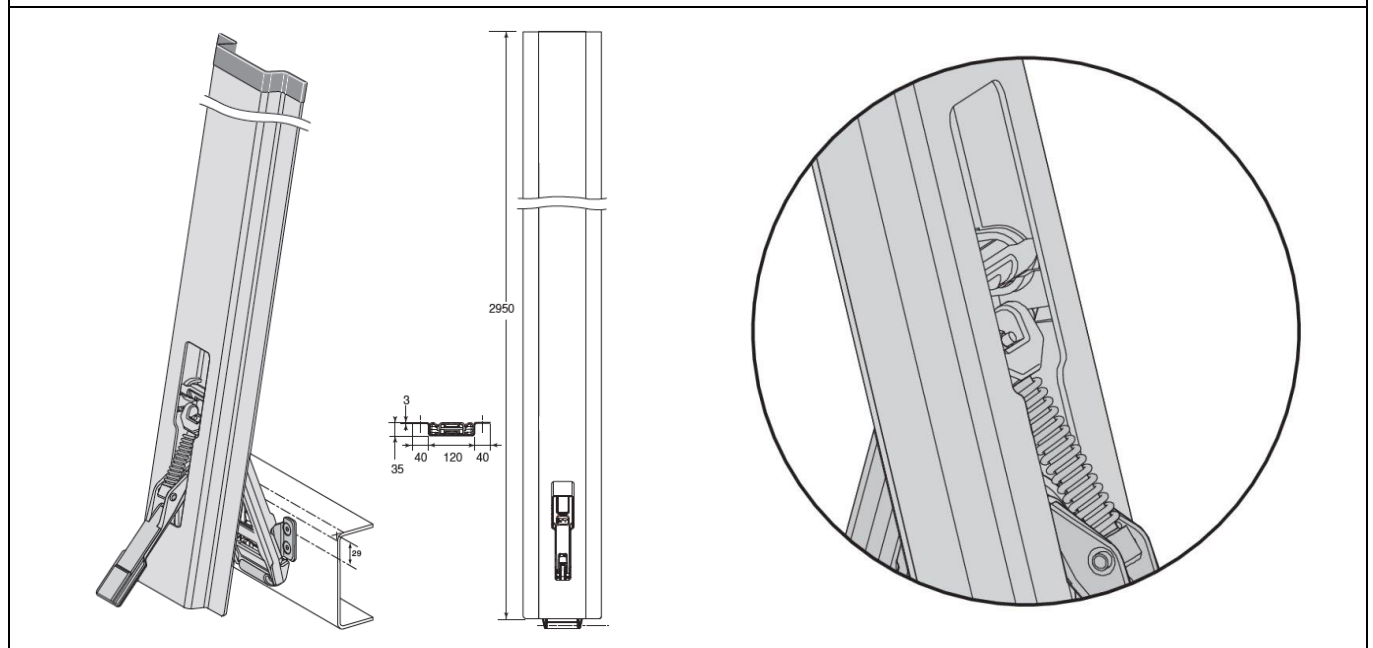

**ENTORNO INDUSTRIAL, S.A. DE C.V.**

Poniente 116 No.718, Bodega 2, Industrial Vallejo, Azcapotzalco, Cd. De México 02300  
Tel (55) 5356-7206 al 09, [www.eti.mx](http://www.eti.mx), [informacion@eti.mx](mailto:informacion@eti.mx), [mercadotecnia@eti.mx](mailto:mercadotecnia@eti.mx)